

CITYrund A7FK-S90

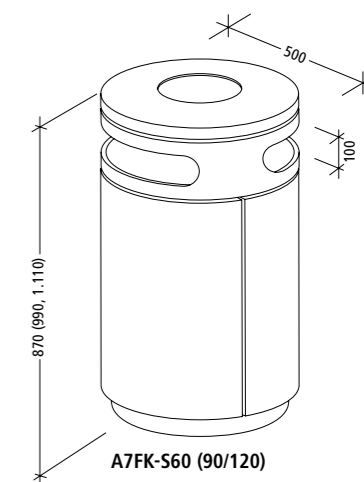

Abfallbehälter



### CITYrund Serie A7FK

Runder Standbehälter mit flachem abgesenktem Dach und runder Einwurfföffnung.

Abfallbehälter mit runder Einwurfföffnungen zum Verdübeln oder Einbetonieren, rund, Inhalt 60 (90, 120) l, Durchmesser 500 mm, mit abgesenktem flachen Dach, Höhe ca. 870 (990, 1.110) mm, große Seitentür mit integrierter Halterung für Müllsäcke, Verriegelung mit Schnappschloss.

**Technische Beschreibung:**

Behälter aus Stahlblech, verzinkt und farbbeschichtet. Sicherung mit 7 mm Dreikantschloss. Gesichert gegen unbefugte Müllentnahme sowie Hausmüll einwurf.

**Ausführungen:**

A7FK-S: Behälter zum Verdübeln oder mit Bodenanker zum Einbetonieren (siehe Option).  
 BER: Runder Blecheinsatz (siehe Option), verzinkt.  
 Farbbeschichtung in RAL-/DB-Farbtönen nach Wunsch (siehe Option).

**Funktion:**

Dreikantschloss öffnen und Tür aufschwenken. Müllsack seitlich aus Halterung entfernen. Neuen Müllsack aufschlagen und über Halterung ziehen. Tür schließen – fertig.



Bestellnr.	Option	Ausführung	Gewicht
A7FK-S60		CITYrund, 60 l mit Einwurf im Dach, DB 703, anthrazit-eisenglimmer	42 kg
A7FK-S90		CITYrund, 90 l mit Einwurf im Dach, DB 703, anthrazit-eisenglimmer	45 kg
A7FK-S120		CITYrund, 120 l mit Einwurf im Dach, DB 703, anthrazit-eisenglimmer	48 kg
	A7-S60/90/120R	Lackierung in Wunschfarbe RAL/DB ...	

Bestellnr.	Option	Ausführung	Gewicht
	A7-BA	Bodenanker zum Einbetonieren, verzinkt	
	BER60	Blecheinsatz 60 l, rund	
	BER90	Blecheinsatz 90 l, rund	
	BER120	Blecheinsatz 120 l, rund	
	DKH7	zusätzlicher Dreikanthohlschlüssel	